

Das WP-Fach **Informatik**

stellt sich vor...

...mit einer kurzen Themenübersicht der  
einzelnen Jahrgänge

# Jahrgang 7

- Programmstrukturen – Nicky-Blockly
- Rechnerarchitektur und Datenmengen
- Pixel- und Vektorgrafiken
- Automaten – Zustände und Übergänge
- Automaten – Anwendungen in Kara
- Tabellenkalkulation im Alltag

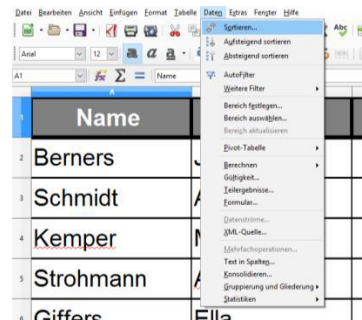
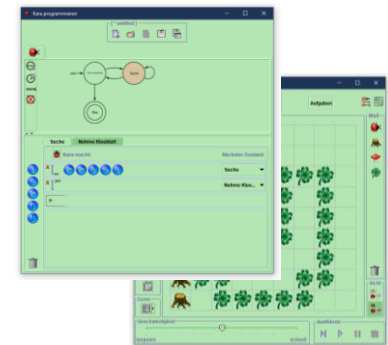
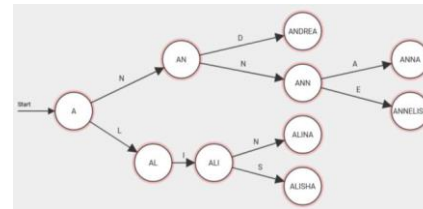
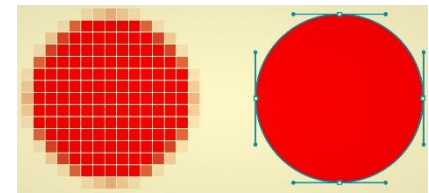
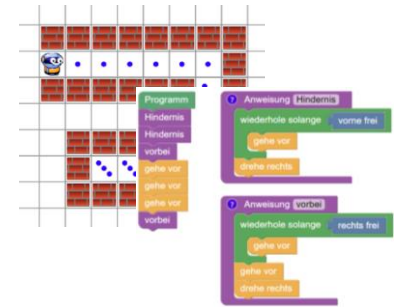
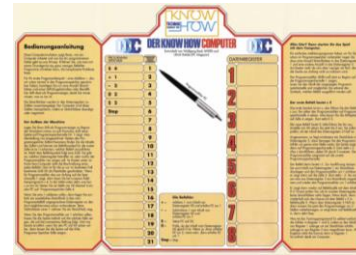

# Jahrgang 8

- Vom Netzwerk zum Internet
- Kryptologie (Teil 1) – Verschlüsselungen
- Programmieren mit Scratch-Blockly
- Maschinelles Lernen – KI
- Objektprogrammierung
- Aufbau und Programmierung von Apps

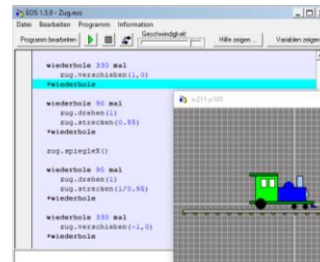
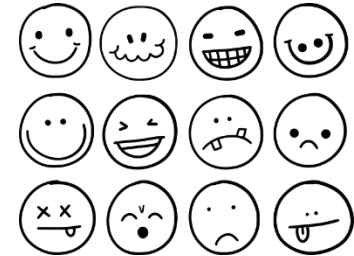
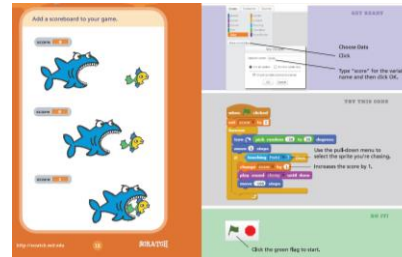
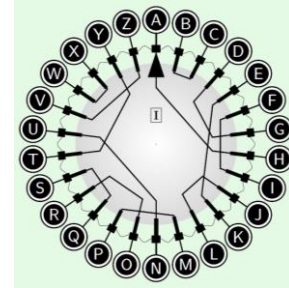
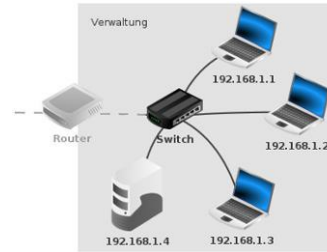

# Jahrgang 9

➤ Microcontroller – Calliope

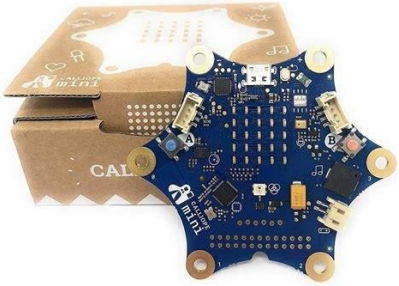

➤ Logische Schaltungen

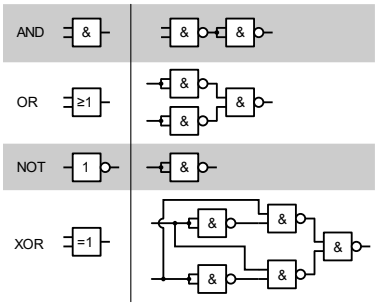

➤ Asymmetrische Verschlüsselungen

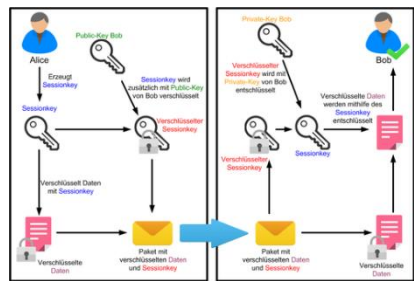

➤ Microcontroller – Arduino

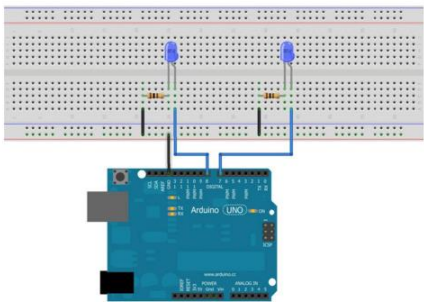

# Jahrgang 10

➤ Imperative Programmierung – Python

```
from turtle import *

def dreieck100():
    forward(100)
    right(120)
    forward(100)
    right(120)
    forward(100)
    right(120)

def zeige_dreieck():
    setPenColor("red")
    dreieck100()
    delay(1000)
    setPenColor("white")
    dreieck100()

makeTurtle()
hideTurtle()
zeige_dreieck()
```

Hier wartet Python 1000 Millisekunden, also eine Sekunde.

Gleich nach dem Öffnen des Fensters schalten wir die Turtle aus.

➤ Datenbanken

➤ Künstliche Intelligenz

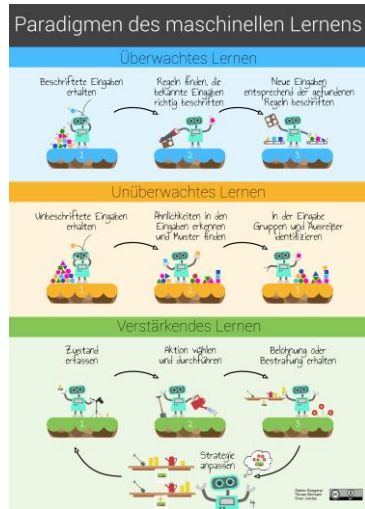

➤ Aufbau und Struktur von Webseiten

```
1 <html>
2 <head>
3 <title>Rezept für American Pancakes</title>
4 </head>
5 <body>
6 <h1>American Pancakes</h1>
7 
9 <p>Zutaten für 10 Pancakes.</p>
10 </p>
11 <ul>
12 <li><span></span>250 g Weizenmehl</li>
13 <li><span></span>2 - 3 EL Zucker</li>
14 <li><span></span>2 TL Backpulver</li>
15 <li><span></span>1 Prise Salz</li>
16 <li><span></span>2 Eier (Gr. M)</li>
17 <li><span></span>200 ml Milch</li>
18 <li><span></span>Etwas Speiseöl (z.B. Sonnenblumenöl)</li>
19 </ul>
20 <p></p>
21 <ol>
22 <li><span></span>Weizenmehl, Zucker, Backpulver, und Salz vermischen.</li>
23 <li><span></span>Eier und Milch hinzugeben.</li>
24 <li><span></span>Alles zu einem glatten Teig verrühren.</li>
25 <li><span></span>Etwas Öl in einer Pfanne geben und auf mittlere Hitze bringen.</li>
26 <li><span></span>2 EL Teig in die Pfanne geben. Die Pancakes ausbacken, bis sie ca. 2 Minuten ausbacken, bis sie goldbraun sind.</li>
27 </ol>
28 </p>
29 <p></p>
30 <p>Tipp: Zu American Pancakes schmecken Beeren und Sirup.</p>
31 </body>
32 </html>
```